

Arkansas 3854/44MM

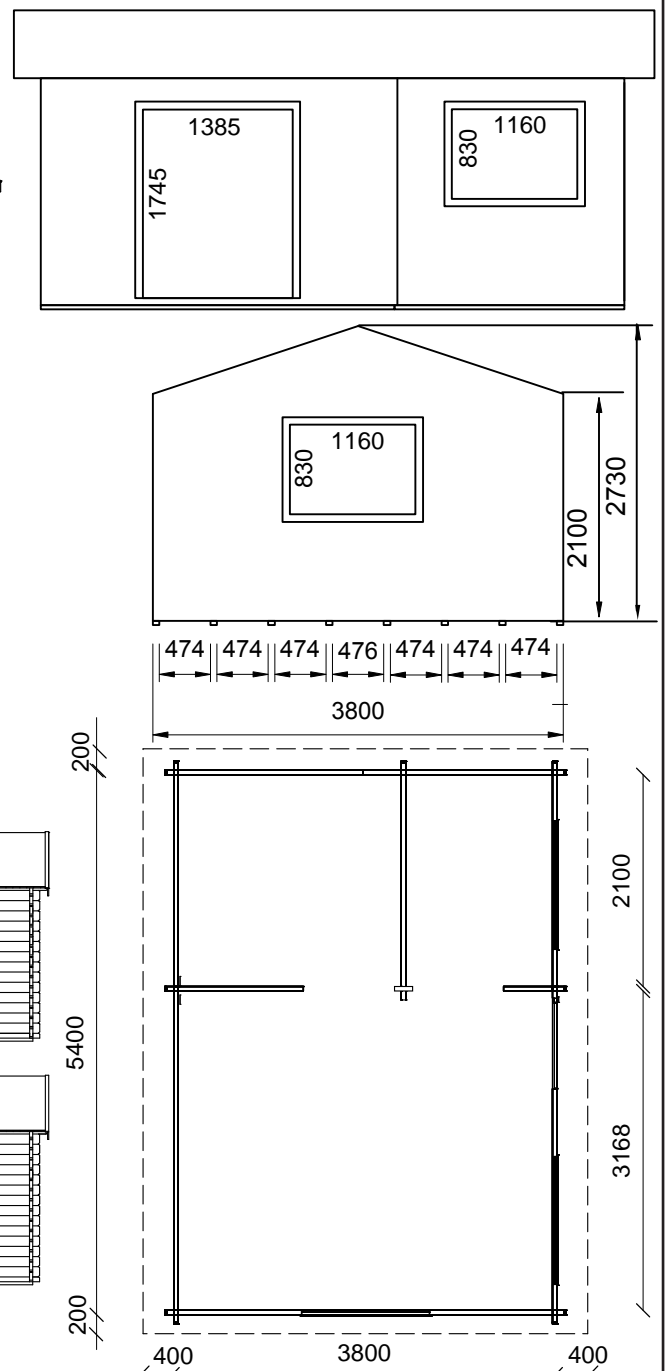

Arkansas 44 3854	Art. N. 365300	EAN. N. 5999553061215	20,6m ²	49,8m ³	27,3m ² 11-									
						<table border="1"> <thead> <tr> <th>⊗</th> <th>⓪</th> <th>Ⓩ</th> <th>kg</th> </tr> </thead> <tbody> <tr> <td>122cm</td> <td>590cm</td> <td>118cm</td> <td>1680</td> </tr> </tbody> </table>	⊗	⓪	Ⓩ	kg	122cm	590cm	118cm	1680
⊗	⓪	Ⓩ	kg											
122cm	590cm	118cm	1680											

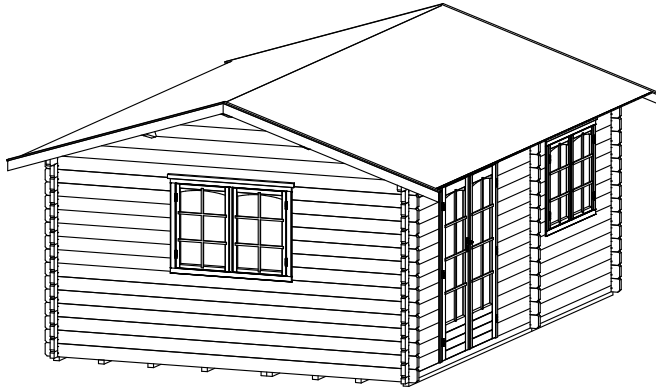
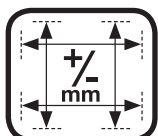

Gentile Cliente,

Congratulazioni per l'acquisto di questo nostro prodotto. Insieme a queste istruzioni per l'assemblaggio, Vi verrà descritto passo a passo la modalità dell'assemblaggio degli elementi della vostra casetta.

Avete acquistato un prodotto in legno che apprezzerete negli anni.

Per una maggiore ottimizzazione del prodotto Vi suggeriamo alcune regole fondamentali da seguire:

- Il contenuto dell'imballaggio dovrà essere revisionato entro i 14 giorni dalla data di ricezione.
- Aprire l'imballo due giorni prima della data in cui avete previsto effettuare l'assemblaggio, per adeguare il legno al livello di umidità dell'ambiente.
- Togliere la protezione e disporre le tavole e le fasce separate una dalle altre al riparo dall'esposizione solare e dalla pioggia.
- Controllare l'elenco degli elementi presenti per assicurarne la totalità e completezza.
- È importante ricordare che se l'assemblaggio non verrà eseguito in tempi brevi bisognerà tenere gli elementi protetti dall'esposizione solare e della pioggia.
- Non lasciare il prodotto immagazzinato in un ambiente con temperature elevate.

RECLAMI

La nostra ditta dedica una grande attenzione nella selezione dei materiali e nel loro imballaggio al fine di poter inviare ai nostri clienti un prodotto di qualità. Potrebbe comunque essere possibile che durante il trasporto avvenga qualche imprevisto e se alcune parti venissero per qualche motivo perse oppure presentassero danni e non potessero essere usate, Vi preghiamo di notificare l'incombenza tramite comunicazione scritta al negozio SELF dove avete effettuato l'acquisto inviando il modulo reclamo (che troverete al fondo del presente manuale) entro i 14 giorni dalla data di acquisto (fa fede lo scontrino o la fattura).

GARANZIA

Il prodotto è garantito per due anni a partire dalla data d'acquisto. Conservate con cura la prova d'acquisto (scontrino fiscale o fattura) magari pinzandola nella parte finale del manuale nello spazio indicato sotto il modulo di reclamo.

Subito dopo l'acquisto, verificare che sia integro e leggete attentamente le istruzioni prima di utilizzarlo. Si garantisce la sostituzione delle parti difettose per guasti o difetti di fabbricazione. La garanzia non prevede invece il rimborso o il pagamento di danni, diretti o indiretti. Sono inoltre esclusi dalla garanzia, e restano sempre a carico del cliente: gli accessori di consumo, i costi sostenuti per il trasporto e l'imballaggio del prodotto.

Per gli articoli inviati in riparazione, il trasporto è sempre a carico del cliente. La garanzia non copre il prodotto modificato o utilizzato con accessori impropri.

La nostra azienda non risponde dell'uso errato del prodotto.

Per l'assistenza in garanzia rivolgetevi al negozio dove il prodotto è stato acquistato presentando la prova d'acquisto (scontrino fiscale o fattura).

Assemblaggio

- Seguire le istruzioni dell'assemblaggio attentamente.
- È importante realizzare un battuto e la conseguente camera d'aria (fig. A).

Potete scegliere tra:

- Una fondazione a struttura travettata
- Una superficie in calcestruzzo con piastrelle
- Una pavimentazione in calcestruzzo
- L'unione tra le due superfici, fondazione ed elementi della casetta, possono essere eseguite con silicone.
- Provvedere ad una sufficiente ventilazione negli elementi della casetta.

Dati utili

- Assicurarsi che la base sulla quale è appoggiato la casetta sia solida e livellata.
- Assicurarsi che la fondazione e il pavimento di travetti siano collocati ad alcuni centimetri sopra il livello del terreno.
- Assicurarsi che gli elementi della casetta siano ancorati alla base o alla fondazione.
- Ricordare di fissare stabilmente gli elementi della casetta.
- Provvedere una sufficiente ventilazione agli elementi della casetta.
- Lubrificare la serratura una volta all'anno con polvere di grafite.
- Usare del sapone per pulire i vetri acrilici. Evitare l'uso di prodotti abrasivi.
- La protezione in plastica può essere utilizzata come guaina per la tenuta all'acqua tra la fondazione e gli elementi del capanno al fine di creare una protezione dall'umidità.
- Durante l'apertura della confezione è fondamentale separare la struttura di travetti e agganci al fine di prevenire possibili danni agli elementi che presentano dentellature.

Manutenzione

- Prima di assemblare gli elementi della casetta, bisogna trattare morsetti ed incastri delle pareti come quelli del pavimento e della copertura con una sostanza resistente all'umidità. Utilizzare lo stesso prodotto per la protezione del legno dell'intera costruzione dopo il completo assemblaggio. Ripetere questo trattamento regolarmente in modo da prolungare significativamente la vita dell'intera struttura.
- In relazione alla situazione climatica del posto si suggerisce di eseguire un mantenimento della superficie interna del capanno come dell'ingresso almeno ogni tre anni con un prodotto resistente all'umidità adatto anche a superfici esterne.
- Il prodotto adeguato alle vostre esigenze vi potrà essere consigliato dai nostri addetti in uno dei nostri punti vendita.

Il legno è un materiale vivo. Ciò significa che ogni elemento in legno ha una diversa struttura e comportamento. È di conseguenza normale che possano verificarsi alcune deformazioni, questo dona al legno una sua naturale bellezza.

Deformazioni tollerabili

- Nodi nel legno.
- Nodi cadenti.
- Rasatura, corteccia di albero sul lato opposto del tetto o pavimento purché il lato visibile possa essere assemblato.
- Scolorimento (non pregiudica la durabilità).
- Crepe che non influiscano sulla costruzione.
- Residui di resina.
- Torsioni generate alla materia legnosa non causando danni per un corretto assemblaggio.
- Dentellature.

Strumenti e materiali necessari

Per la costruzione della struttura della casetta si renderà necessario l'uso dei seguenti strumenti di lavoro:

- Livella
- Metro
- Squadra
- Cacciavite a stella
- Martello
- Taglierina
- Trapano e punte
- Sega
- Collante per legno resistente all'acqua

Considerazioni finali

Il legno è un materiale che vive e si adatta con il cambiamento delle condizioni climatiche. Con le dovute precauzioni ed accorgimenti questo materiale naturale garantisce una lunga durata. Divertitevi nel realizzare la vostra costruzione!

Importante

La vostra casetta può essere spedita in diversi pacchi.

Struttura della casetta.









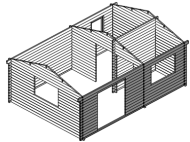
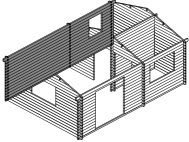
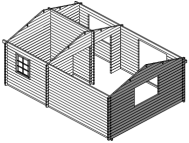
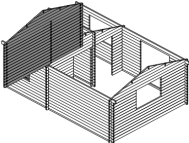
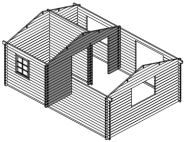

Accessori su richiesta, le cui istruzioni saranno contenute nel loro imballo.

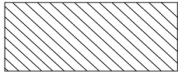
Prima di costruire l'intera costruzione si rende necessario decidere la posizione dell'elemento finestra, prendendo in esame la posizione di questo accessorio.

Arkansas 44 3854







I.

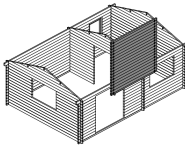

1.		HP0787	1X
2.		HP0481	1X
3.		HP0785	1X
4.		HP0786	1X
5.		HP0809	1X
6.		15X99X3707	36X
7.		12X26X	34m
8.		43X140x5790	3X
9.			2szett
10.		0,9x6m	7X
11.		3854	1X
12.			1X
13.			2X
14.			1X
15.			1X

II.

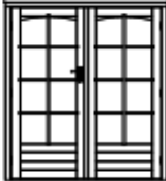
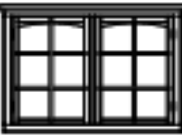
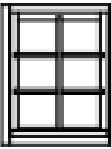

16.		HP0810	1X
17.		40x60x3000	7X
18.		40x60x2500	8X
19.		15x99x1450	25X
20.		15x99x2210	25X
21.		15x99x2350	128X
22.		DDGLO-44-TG	1X
23.		DRKMON-44TG	2X
24.		ERVHGN-44-G	1X

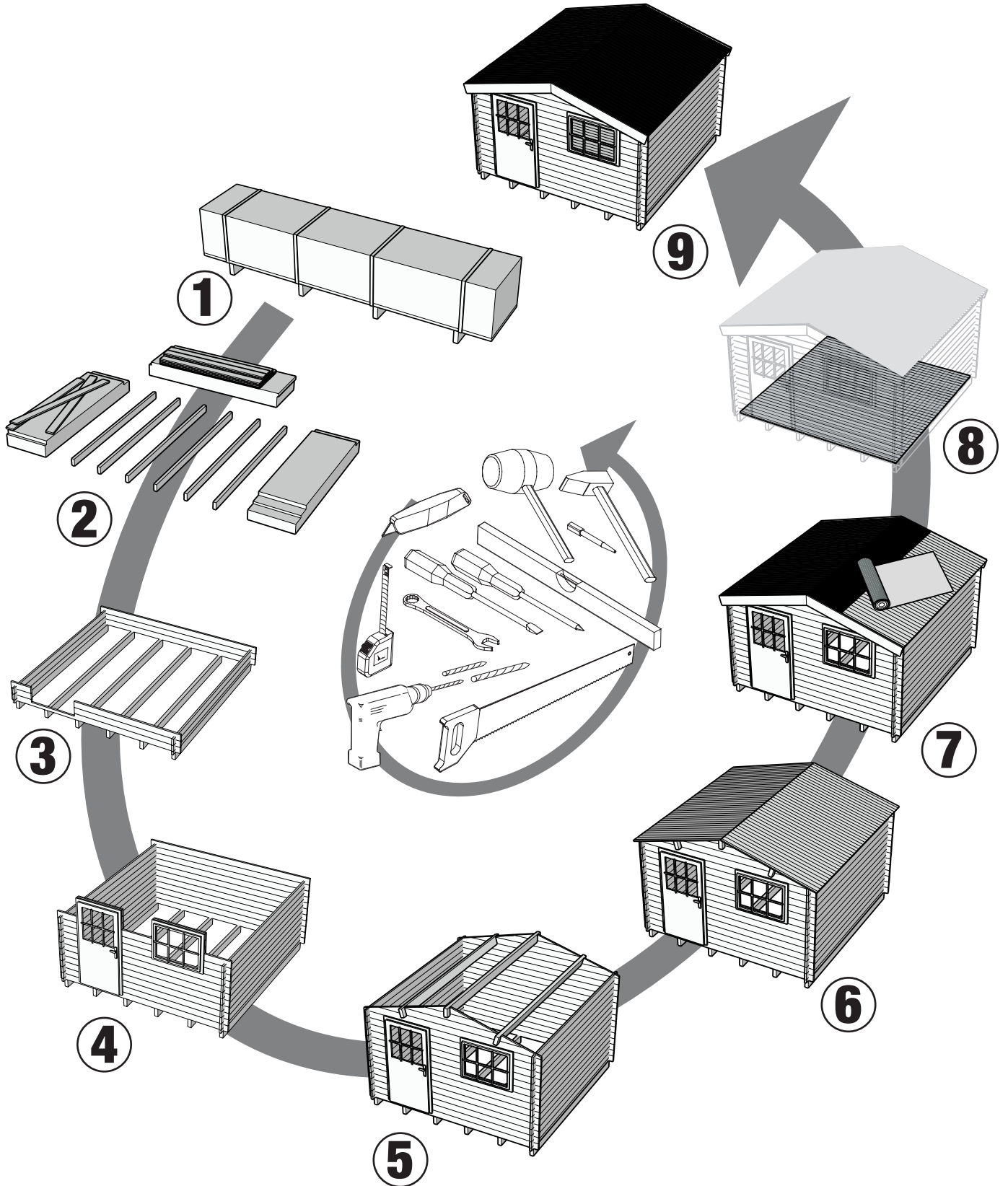

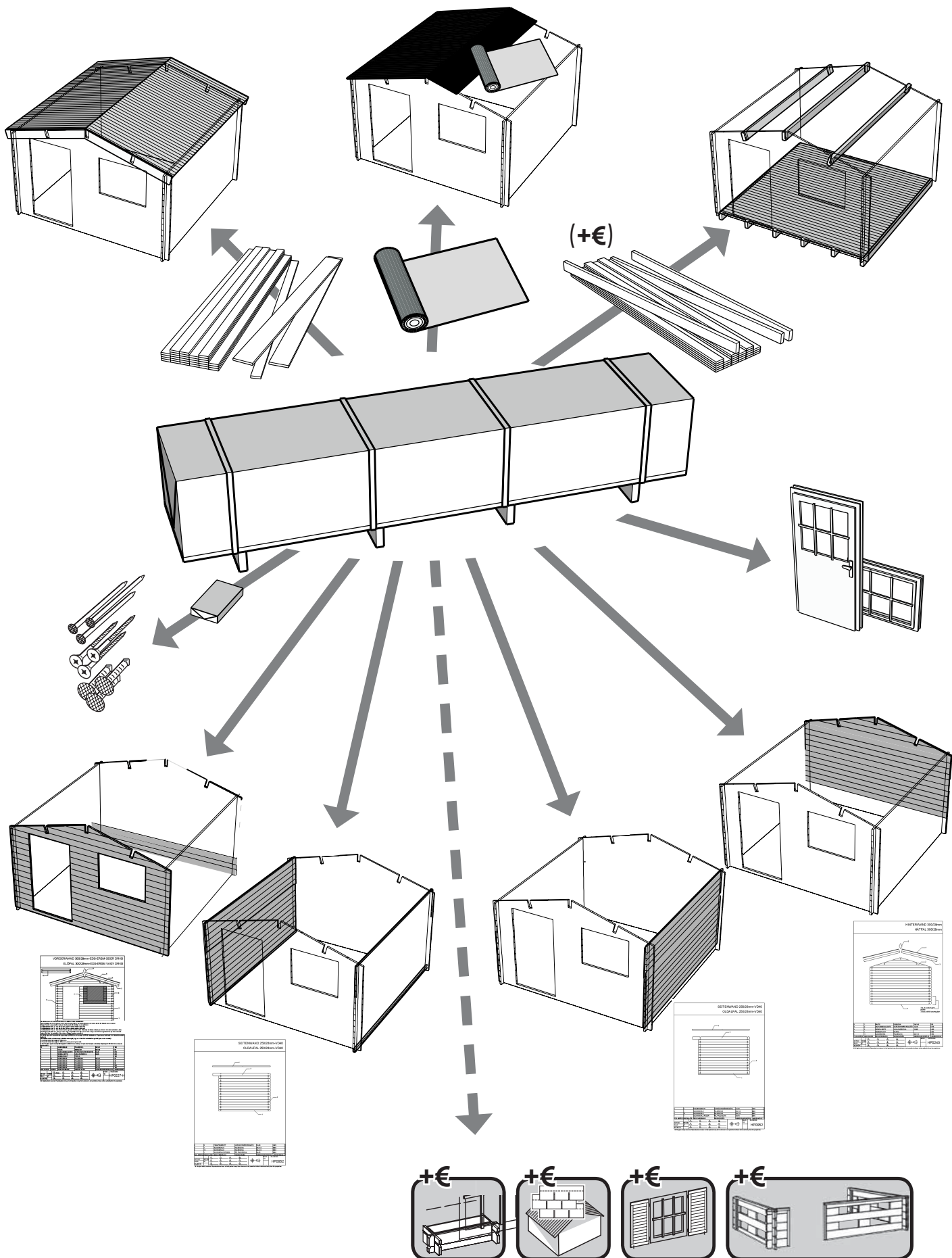
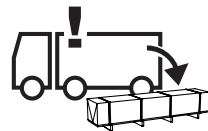
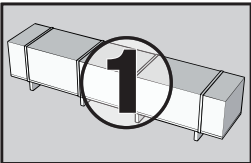

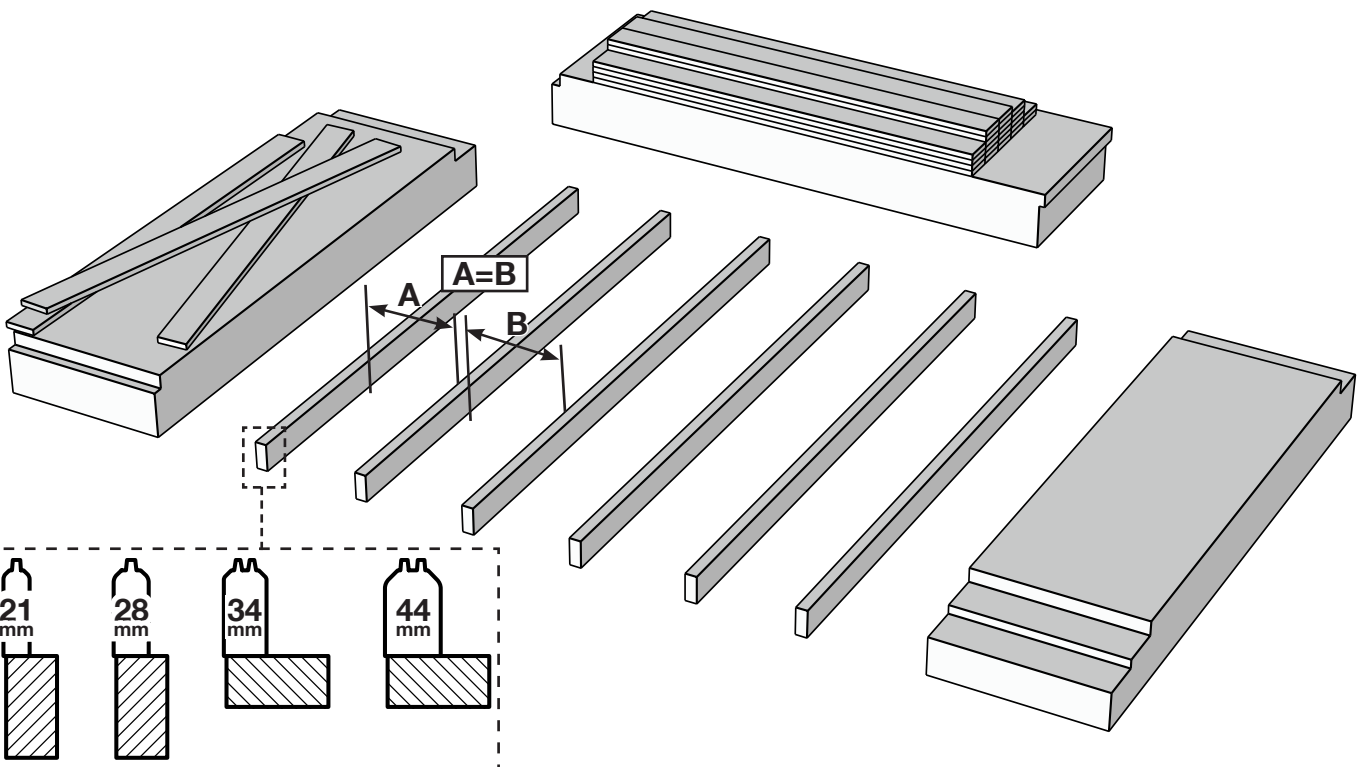
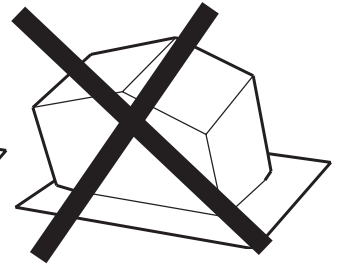
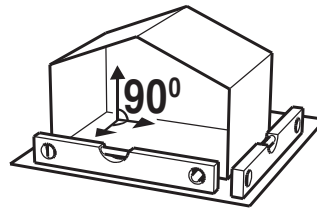
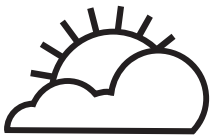
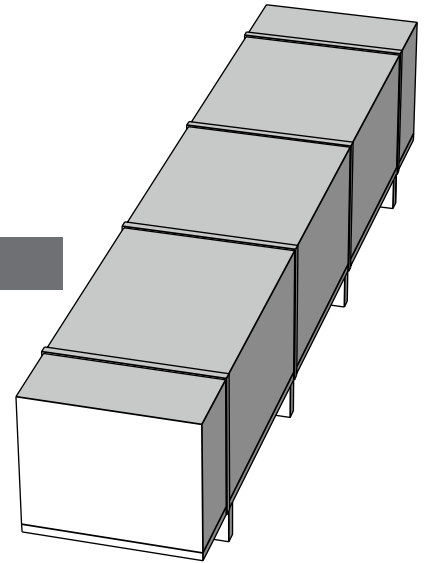
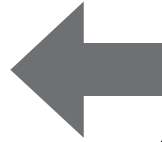
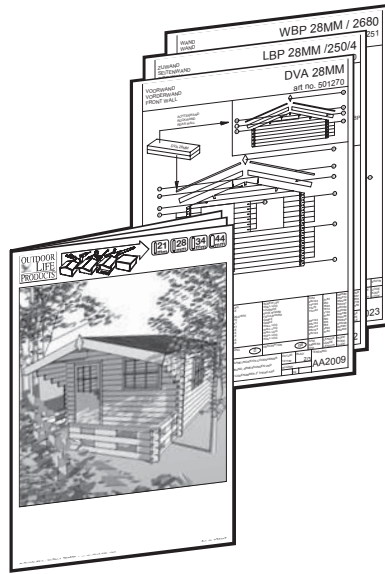
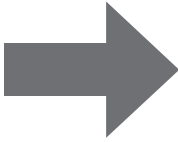
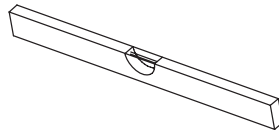
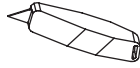
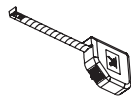
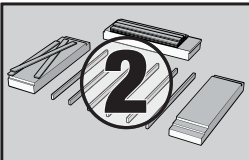

1. 

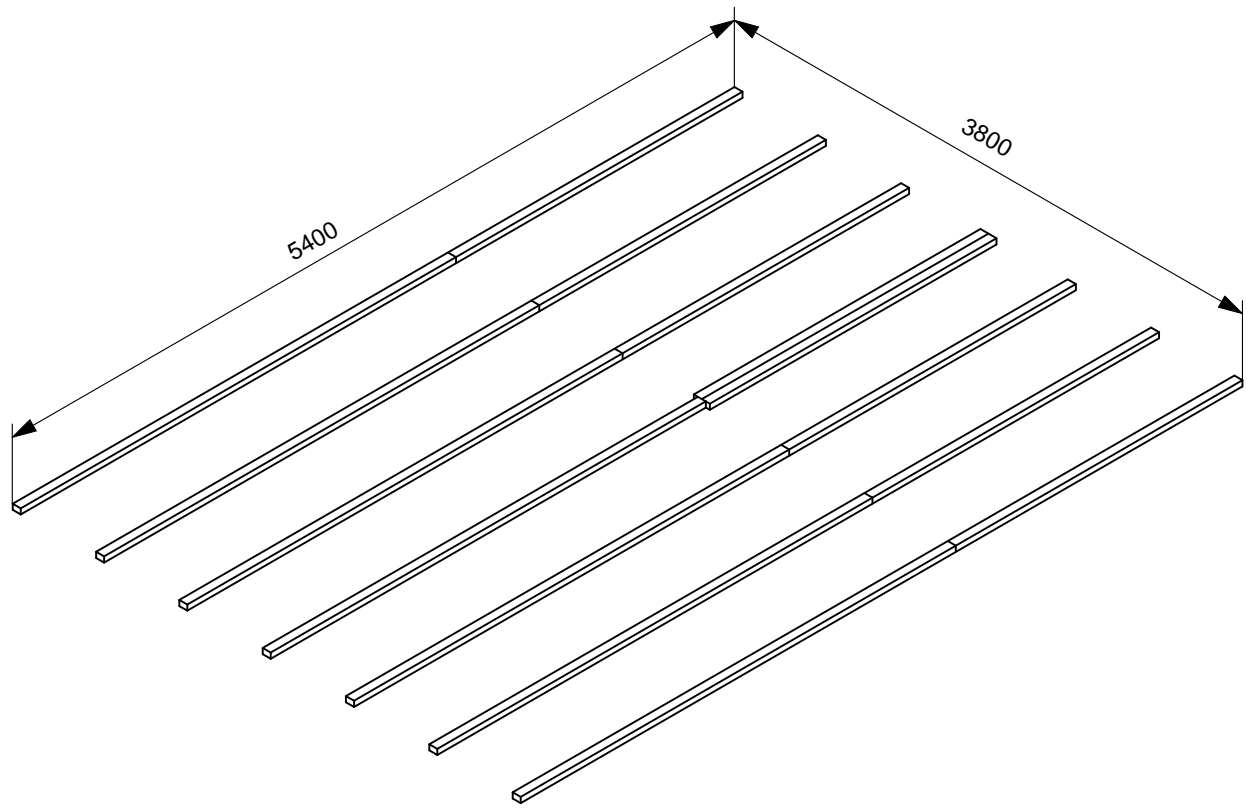

2.

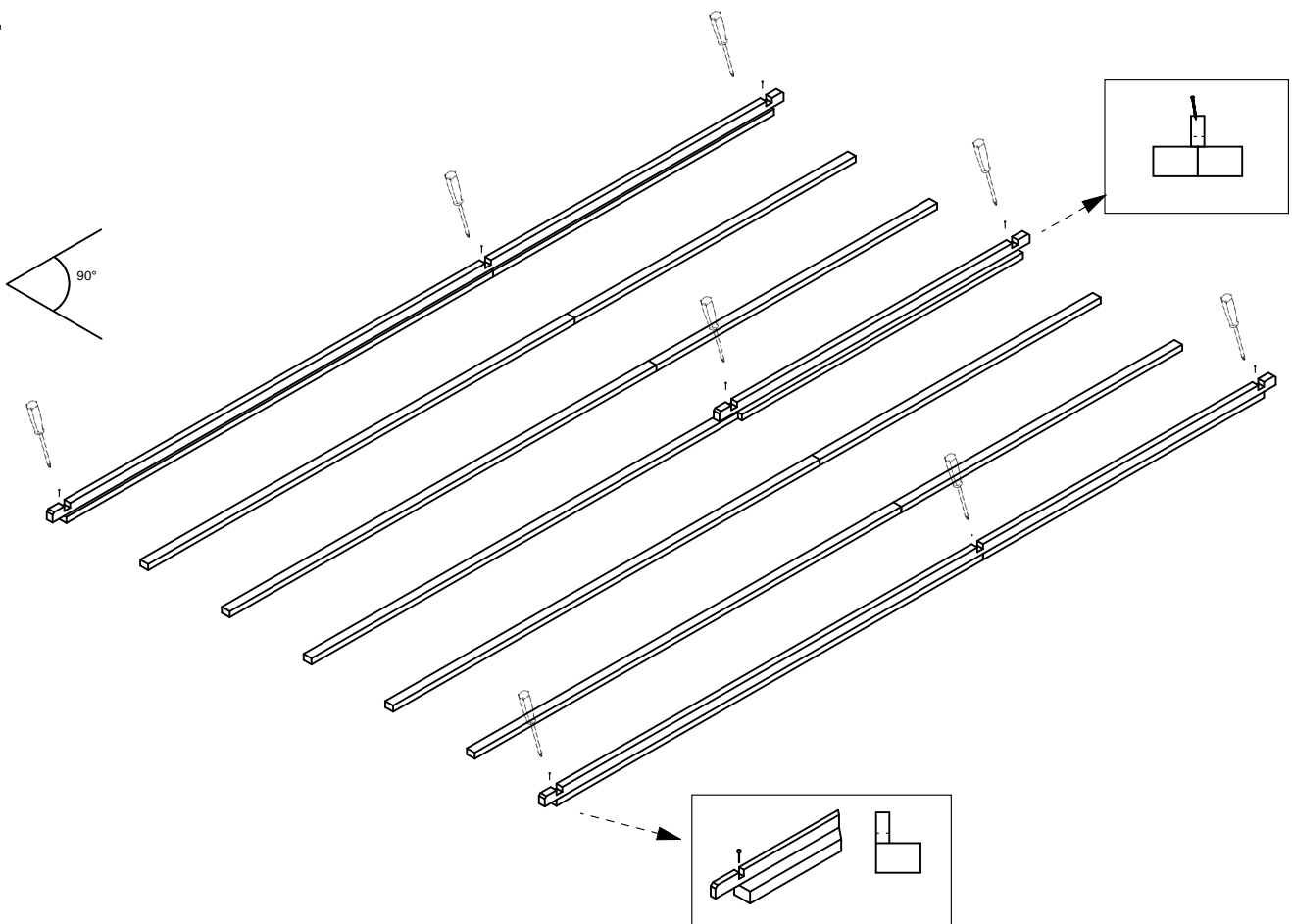

3.

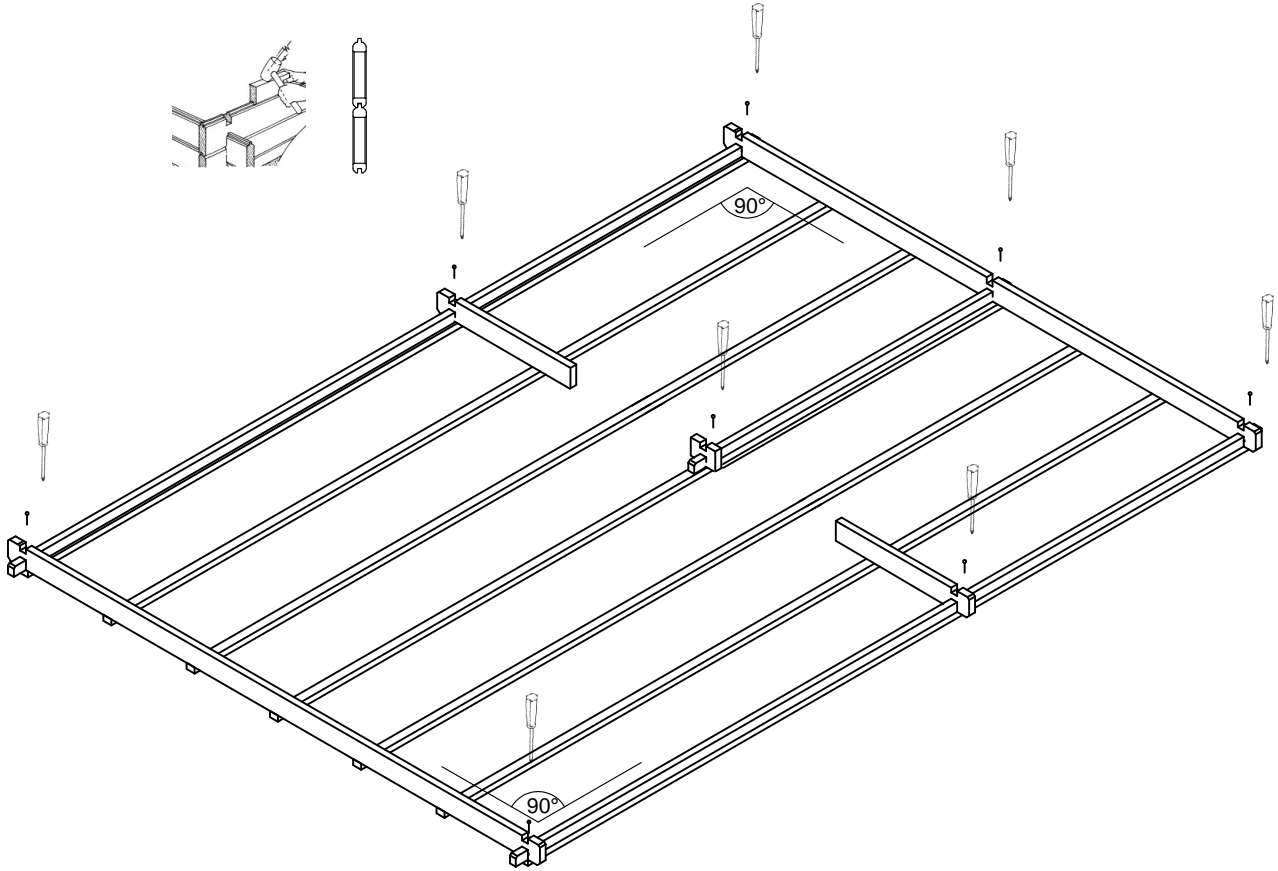

4.

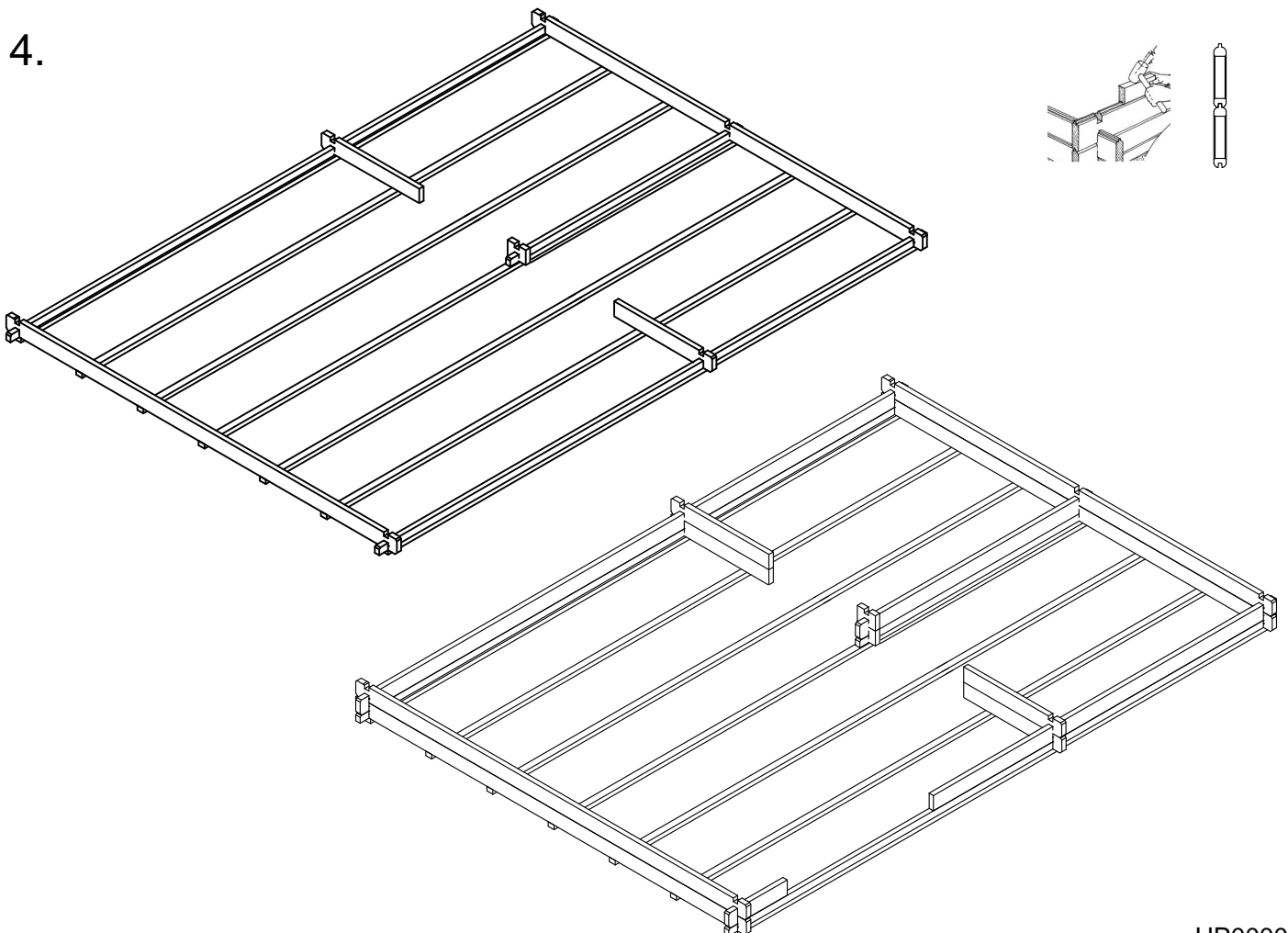

5.

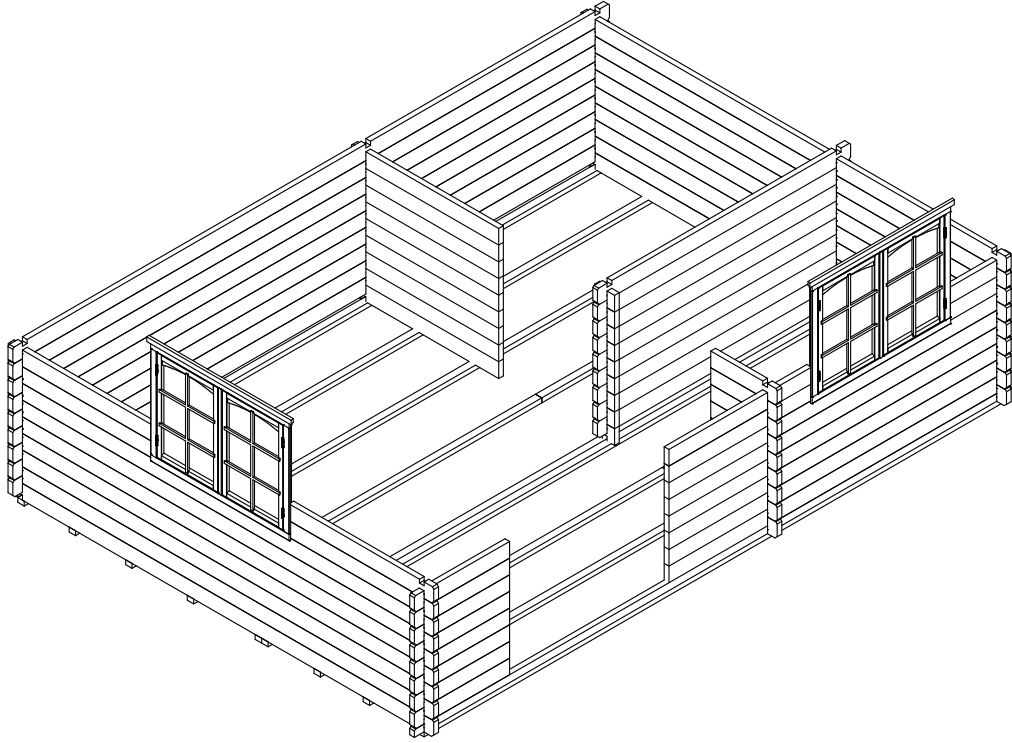

6.

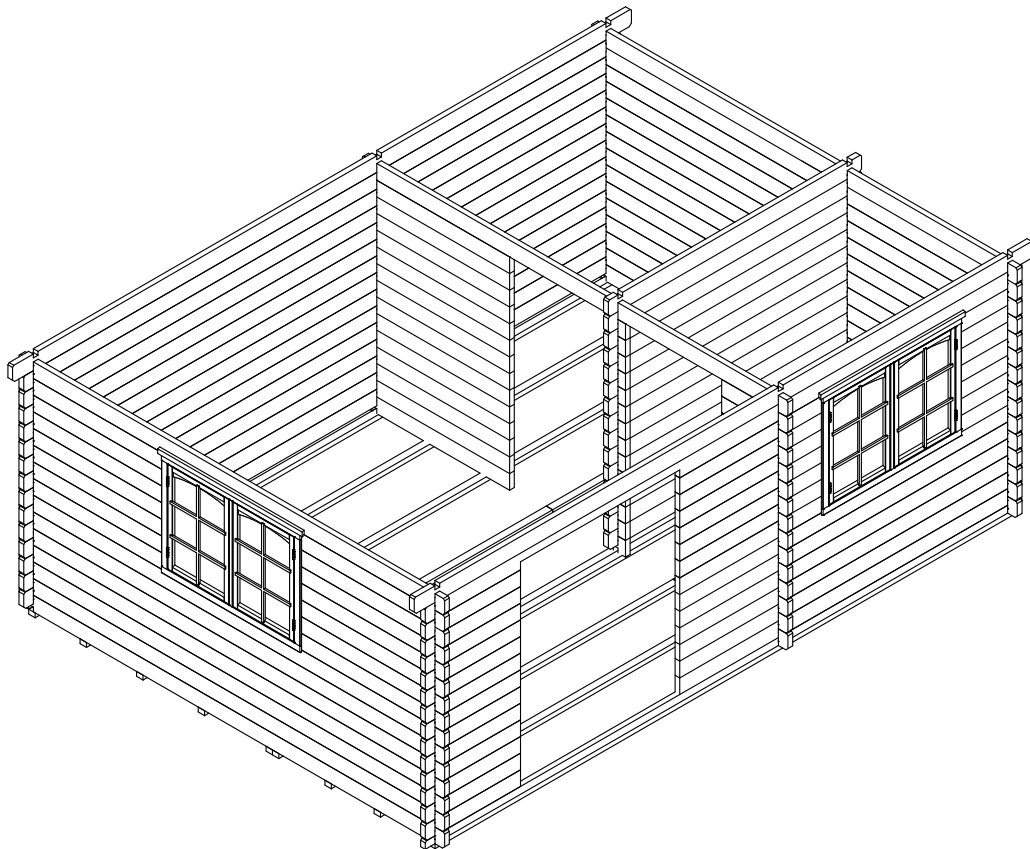

7.

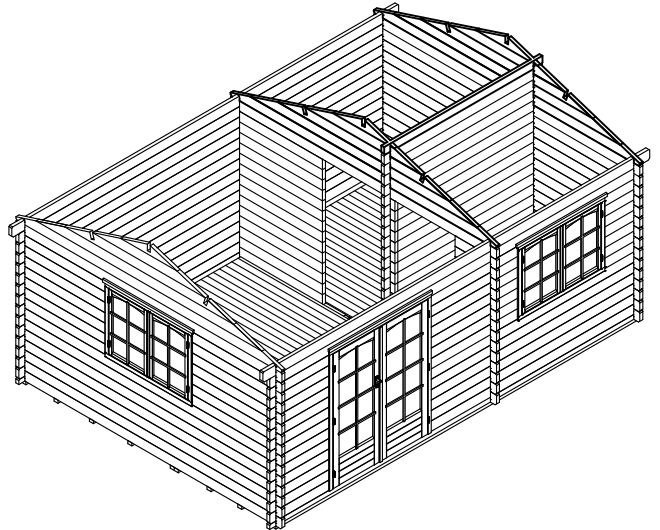
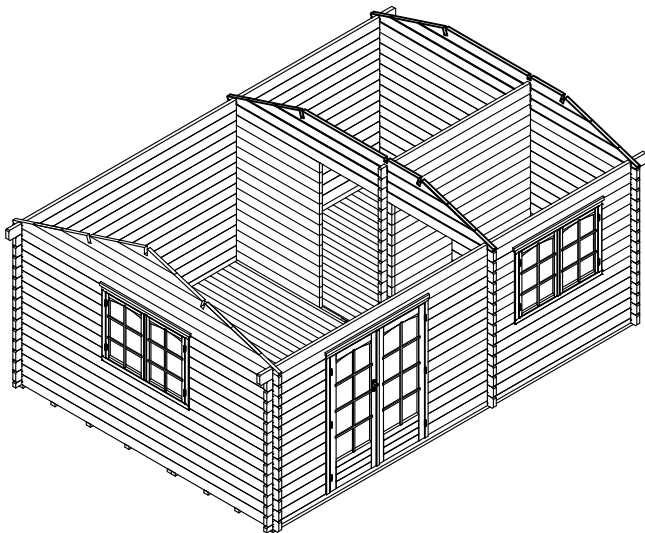
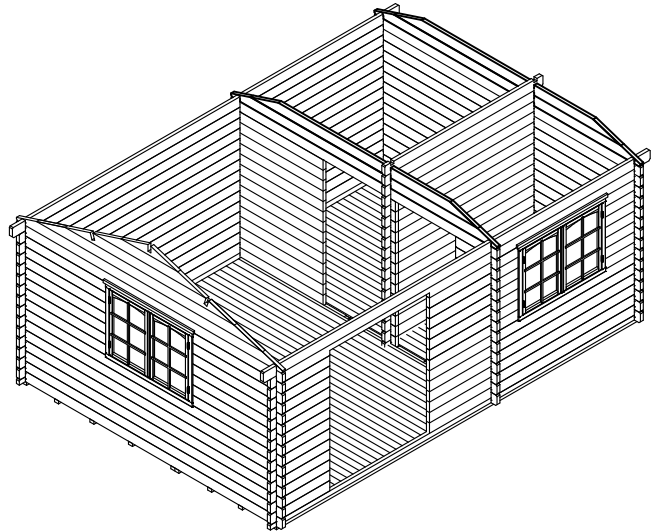
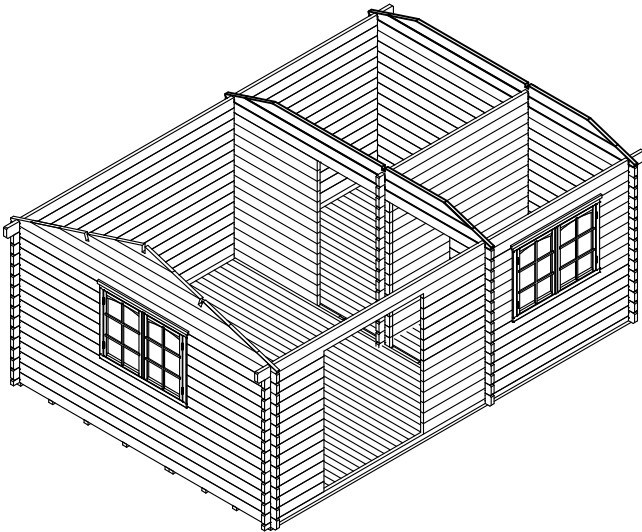
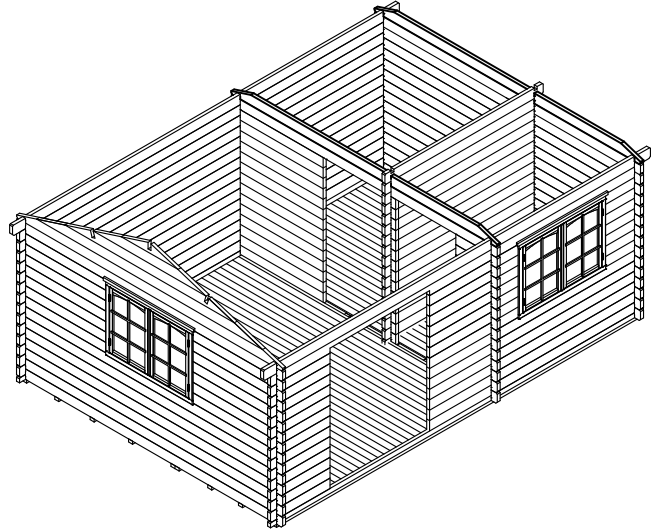
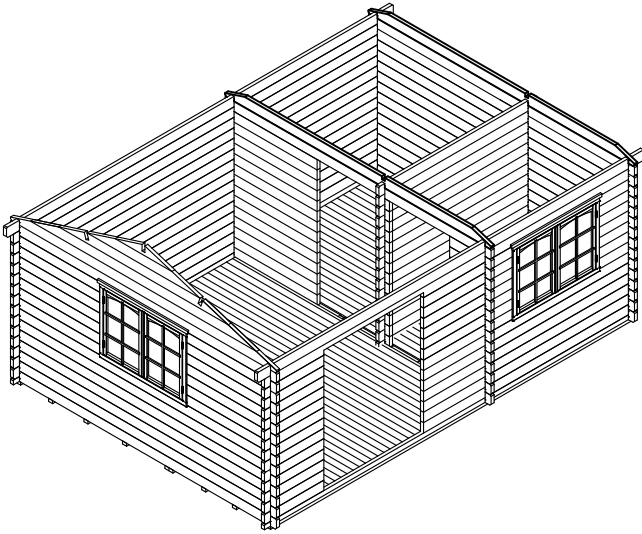

8.

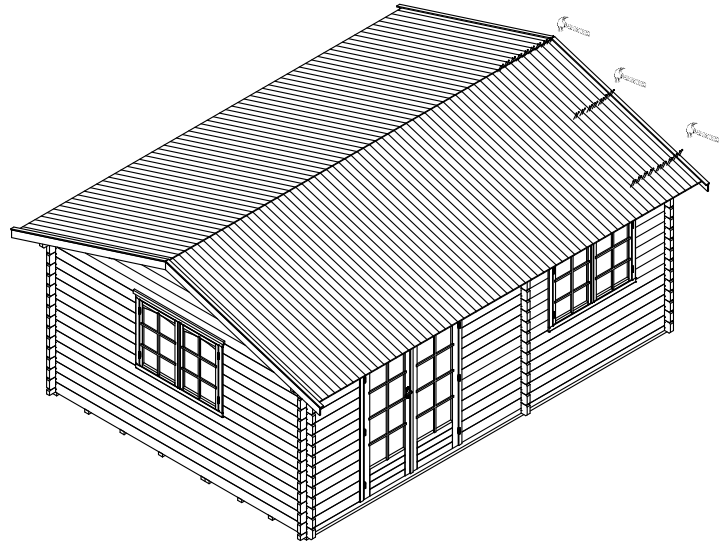
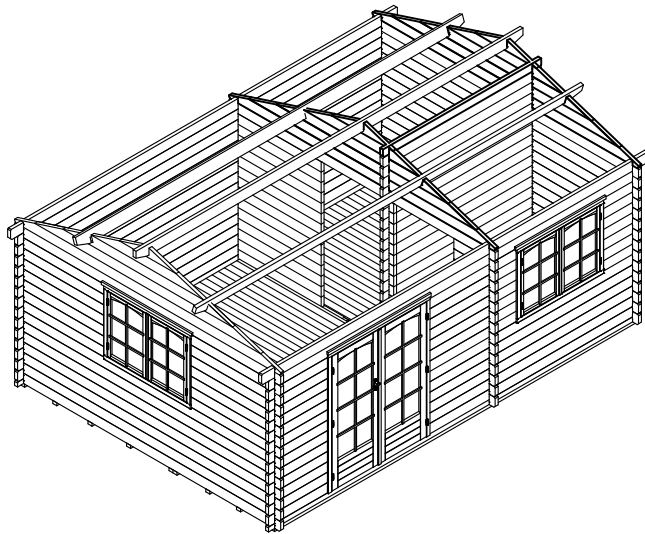

9

